

Grundejerforening af 1965

Referat af bestyrelsesmøde

Dato: 12. oktober 2025 kl. 11-13 på Trold-ager 5, Gilleleje.

Deltagere:

- Formand: Lene Frøby Kivsmose (LFK)
- Kasserer: Nikolaj Nørr (NN)
- Medlem: Erik Bech Jørgensen (EBJ)
- Medlem: Louise Winther (LW)
- Medlem: Leah Bentzen (LB)
- Suppleant: Charlotte Schuldt
- Suppleant: Peter Jensen

Dagsorden:

1. Nyt fra formand

Der har været stille omkring arbejdet i foreningen med få ejerskifter.

2. Nyt fra kasserer

Oplysning om status på økonomi og betaling af kontingent. Samlet opsparing udgør knapt 700.000 kr.

3. Generalforsamling 2026

Generalforsamlingen 2026 afholdes 12. april 2026 kl. 11-13 på Det Gamle Postkontor, Gilleleje.

4. Asfaltarbejde

Der er indhentet opdateret tilbud fra Colas om reparation omkring hjørner ved Trold-ager / Kaldehøjs-åsen som igangsættes snarest.

Der var en god diskussion om udbedring af Kaldehøjs-åsen og vi arbejder videre med dette og retter henvendelse til naboforeninger med henblik på evt. fælles udbedring.

5. Affaldssortering

Gribskov begynder at køre de nye affaldsbeholdere ud fra mandag d. 20. oktober 2025. Planen for levering af de nye beholdere er:

17. november til 4. december: Alle adresser, der skal have 2-hjulet beholdere (uden miljøboks).
Dvs. sommerhuse.

Beholderne leveres plomberet (med gult tape over låget) og skal ikke tages i brug endnu. Først når den gamle beholder er tømt sidste gang i slutningen af året, og den har fået et gult klistermærke på låget, skal du tage den nye beholder i brug.

Den nye affaldssortering starter mandag den 5. januar 2026 og vi henter de gamle beholdere i januar 2026.

Bemærk! Der er krav om belægning og køreområde til affaldsspande, som *skal placeres på egen grund*, alternativt skal affaldsspande køres ud fra gang til gang.

Vil du bygge en renovations skjuler til dine nye beholdere?

Her er målene til 2 almindelige beholdere på 240 L. Højden er 110 cm:

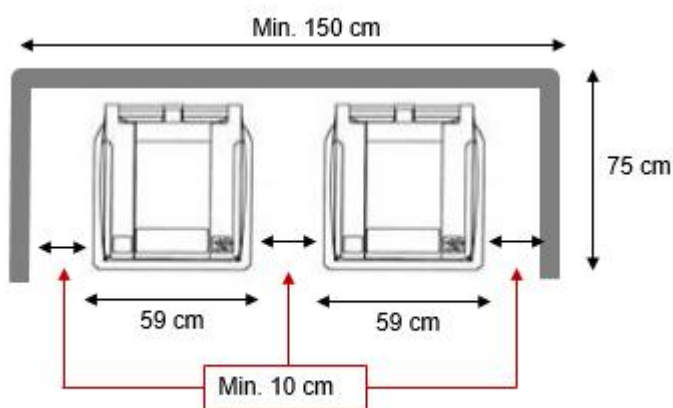

5. Klimagruppe

Gribskov Kommune har udsendt Efterårsanbefalinger – samt lidt praktiske råd til sommerhusejere. Tilmelding kan ske [her](#). Der foreligger desuden links til en række gode anbefalinger til nedlukning af sommerhuset for vinteren.

Væsentlig er at grundejere med drænbrønde opfordres til at rense disse op, så der undgås tilstopning. Brøndskovl kan lånes efter aftale med Peter Jensen, Englodsvej 64. Kontakt på tlf. 23 46 31 24.

Pumperne er slukket ved Søborg Sø

Søborg Sø ligger i Gribskov Kommune tæt ved Søborg og Græsted, men har været uden vand, da jorden blev brugt til landbrug. I over 200 år har pumper holdt vandet væk fra Søborg Sø – men d. 30 september blev pumperne slukket, så vandet igen kan flyde i det 600 hektar store område, som altså nu så småt bliver til en rigtig sø igen - med alt hvad det indebærer af nordsjællandsk natur, dyreliv og naturoplevelser.

Vi observerer om der er konsekvenser for vandstanden på grunde ved genskabelsen af Søborg Sø.

6. Eventuelt

Foreningens Facebook side nedlægges og informationer vil fremover udelukkende være tilgængelige på hjemmesiden **Gf1965.dk**

Næste møde 1. marts 2026 kl. 11-13. Evt. punkter til behandling kan sendes til **Bestyrelsen@gf1965.dk**